



Pruebas de acceso a las
**Universidades de
Castilla y León**

**DIBUJO TÉCNICO
LOGSE**
(2 horas)

**TEXTO
PARA LOS
ALUMNOS**

Número
de
páginas
9

Antes de empezar a trabajar has de tener en cuenta lo siguiente:

OPTATIVIDAD:

- Debes escoger una de las dos **OPCIONES**, la **A** ó la **B**, y contestar a tu elección **todos** los temas **A**, o **todos** los temas **B**. No puedes, por tanto contestar unos **A** y otros **B**
- Cada Opción consta, a su vez de las siguientes Partes:
 - Parte I: Geometría Métrica.
 - Parte II: Sistema Diédrico.
 - Parte III: Representación de Perspectivas.
 - Parte IV: Normalización y Técnicas Gráficas.
- Cada cuestión la contestarás en la misma hoja donde se enuncia (si es necesario puedes utilizar además hojas en blanco).
- Se debe dibujar siempre a lápiz, utilizando distintos grosores y durezas para regruesar ciertas líneas, pudiendo utilizar varios colores para diferenciar, por ejemplo, los datos y las soluciones. Para las explicaciones usar pluma o bolígrafo.
- Se aconseja utilizar instrumentos de dibujo. También puedes utilizar paralés, tableros, calculadora, etc.
- Se pueden desgrapar las hojas, siempre que posteriormente se tomen precauciones para que no se pierdan, introduciéndolas en una hoja-carpeta.

CRITERIOS GENERALES DE EVALUACIÓN DE LA PRUEBA

Lo mas importante es la exposición de los **conceptos**, que debe realizarse de forma rigurosa, **indicando clara y esquemáticamente todos los pasos que se han dado** para llegar a la solución final.

También debe tenerse cuidado con la presentación, en la que influirán los consejos anteriores.

Las contestaciones, como corresponde a esta materia, **se harán fundamentalmente de forma gráfica**, escribiendo solamente lo imprescindible para explicar los dibujos realizados.

OPCIÓN A

PARTE I. GEOMETRÍA MÉTRICA

Calificación máxima: 2.5 puntos

Delinear a escala 1:1 la pipa de la figura, dejando vistas las construcciones necesarias para su resolución.
No acotar.
El cazo de la pipa es una parábola de eje vertical.

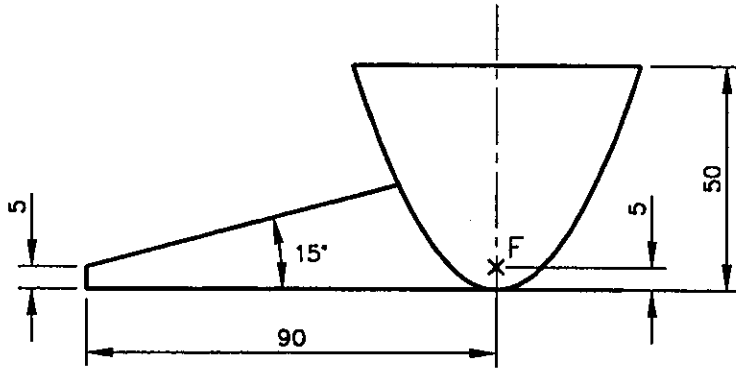

OPCIÓN A

PARTE II. SISTEMA DIÉDRICO

Calificación máxima: 2.5 puntos

El cuadrado $ABCD$ es cara de un hexaedro regular, cuya diagonal AH es frontal. Se pide:

- Completar las proyecciones del poliedro.
- Cortar el cubo por un plano perpendicular a la diagonal AH que pase por el centro del mismo, hallando las proyecciones de la sección.
- Hallar la verdadera magnitud de la sección.

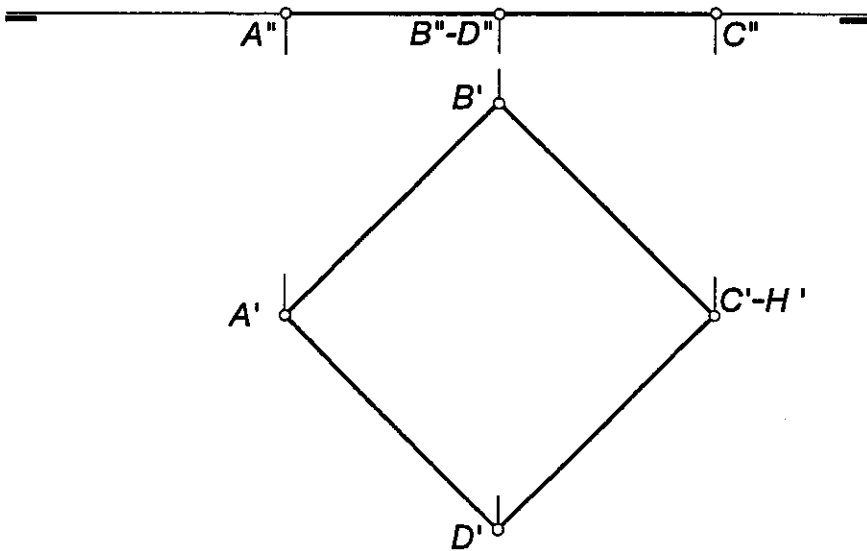

OPCIÓN A

PARTE III. REPRESENTACIÓN DE PERSPECTIVAS

Calificación máxima: 2.5 puntos

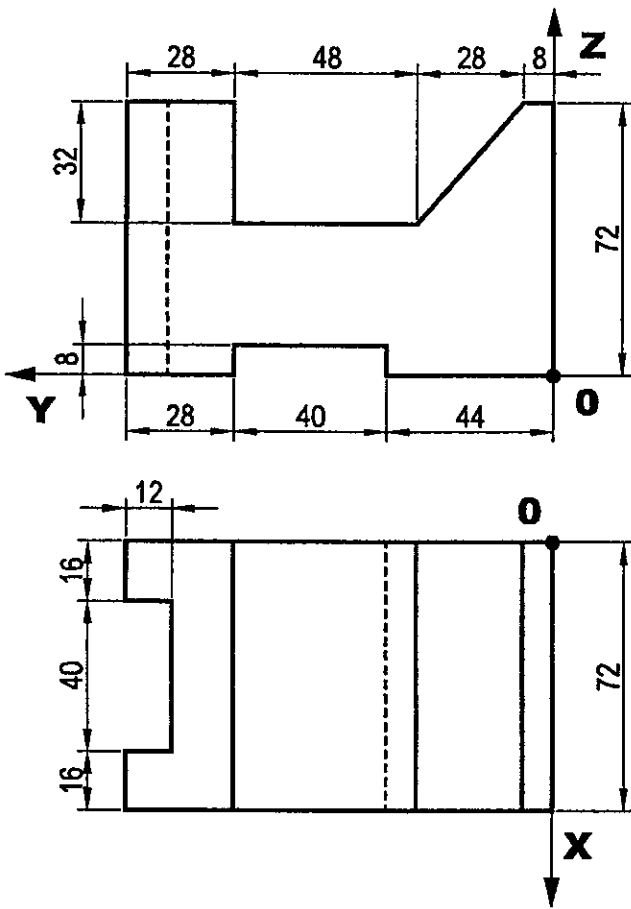

Ajustándose a los ejes del Sistema que se facilitan, dibujar a escala 1/1 la perspectiva isométrica de la pieza dada por sus proyecciones.

No aplicar coeficiente de reducción. La orientación está determinada en las vistas por la posición de los ejes y el punto de origen (O) de la perspectiva. No representar líneas ocultas.

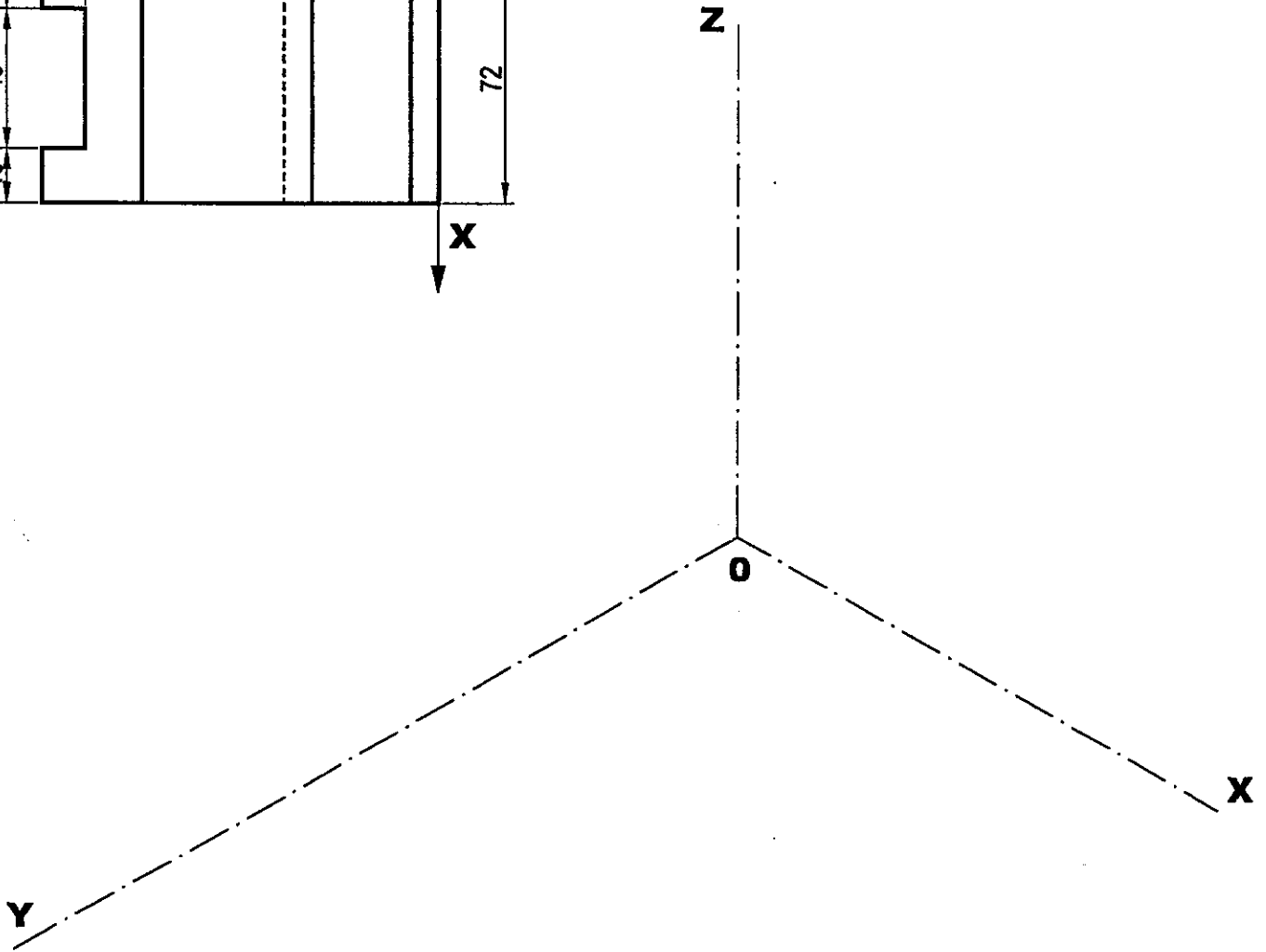

OPCIÓN A

PARTE IV. NORMALIZACIÓN Y TÉCNICAS GRÁFICAS

Calificación máxima: 2.5 puntos

Dada la pieza adjunta, representada en perspectiva Axonométrica Isométrica:
Dibujar en Sistema Diédrico Europeo, a Escala 1:1, las siguientes vistas: Alzado en Corte total por el plano de simetría y Planta.

No tener en cuenta el coeficiente de reducción.

La perspectiva dada está dibujada a Escala 7:20. Las vistas deben dibujarse a escala 1:1.

Tomar las medidas directamente de la perspectiva.

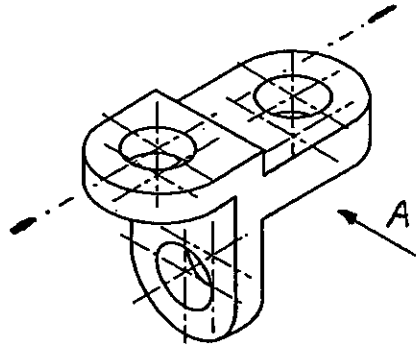

OPCIÓN B

PARTE I. GEOMETRÍA MÉTRICA

Calificación máxima: 2.5 puntos

Delinear el pentágono regular conociendo su lado mas bajo **AB**, dejando vistas las construcciones.
Hallar la figura simétrica del pentágono anterior tomando el eje **E** como eje de simetría.

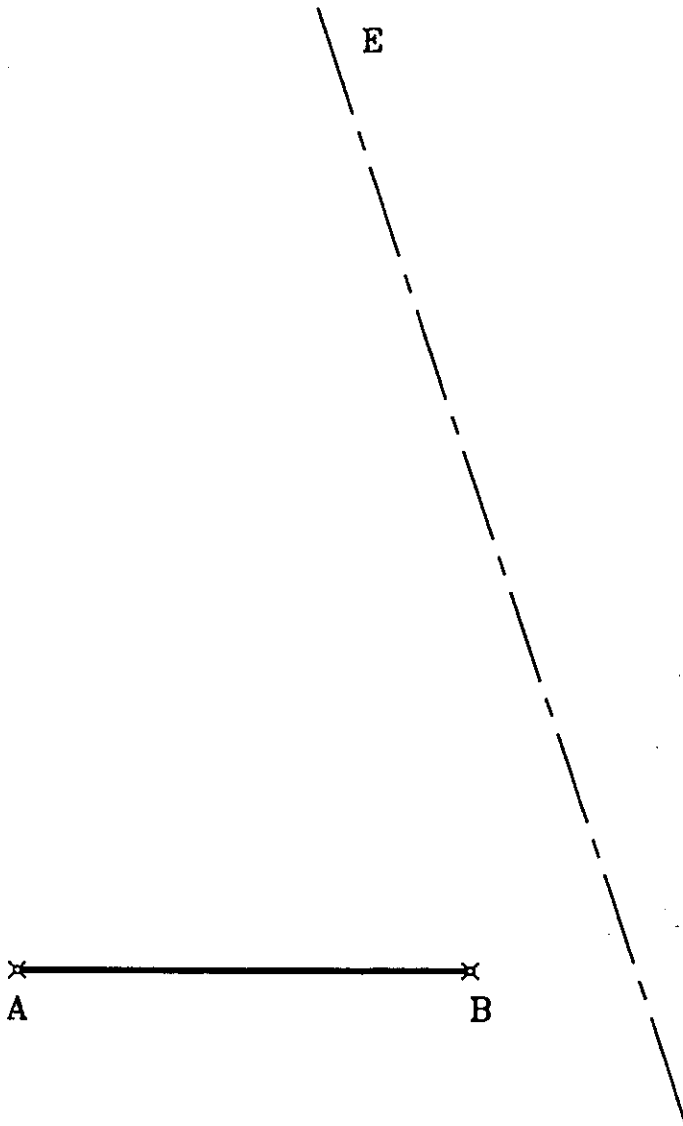

OPCIÓN B

PARTE II. SISTEMA DIÉDRICO

Calificación máxima: 2.5 puntos

Las rectas $r(r'-r'')$ y $s(s'-s'')$ determinan un plano. Hallar las trazas de dicho plano.

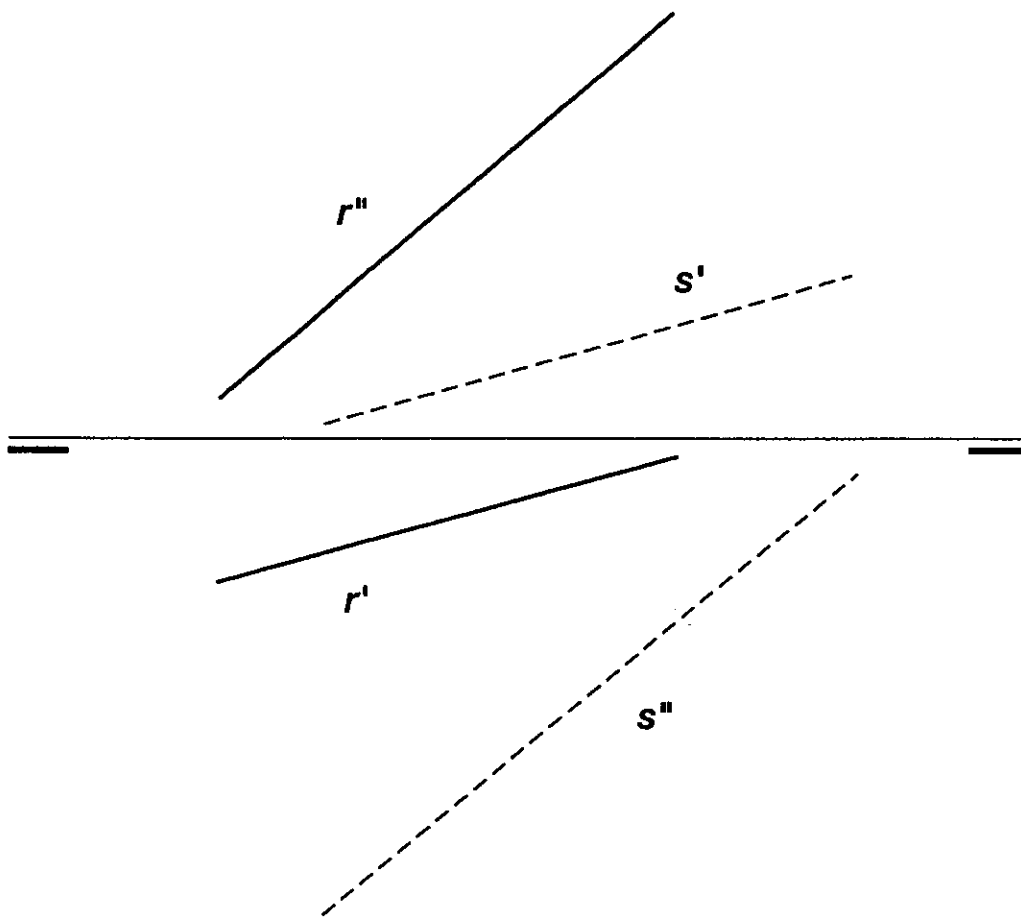

OPCIÓN B

PARTE III. REPRESENTACIÓN DE PERSPECTIVAS

Calificación máxima: 2.5 puntos

Ajustándose a los ejes del Sistema que se facilitan, dibuja a escala 2:1 la perspectiva caballera de la pieza dada por sus proyecciones. Toma las medidas de las vistas. Coeficiente de reducción 0.5. La orientación está determinada en las vistas por la posición de los ejes y el punto de origen (O) de la perspectiva.

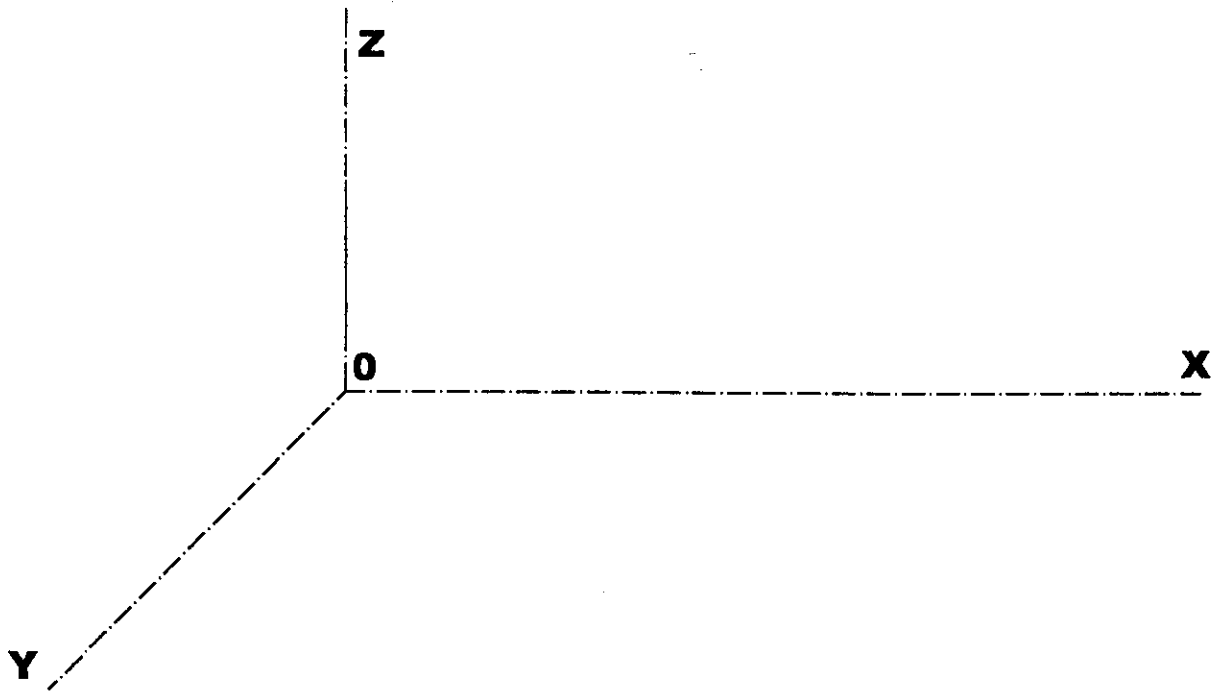
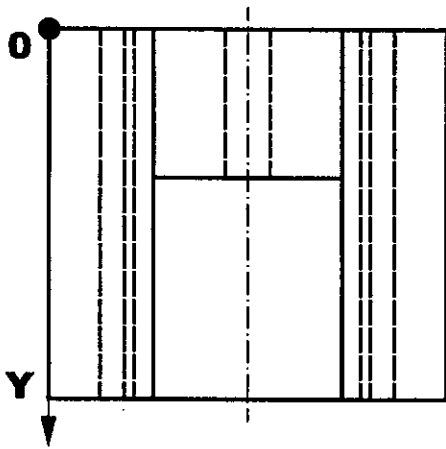
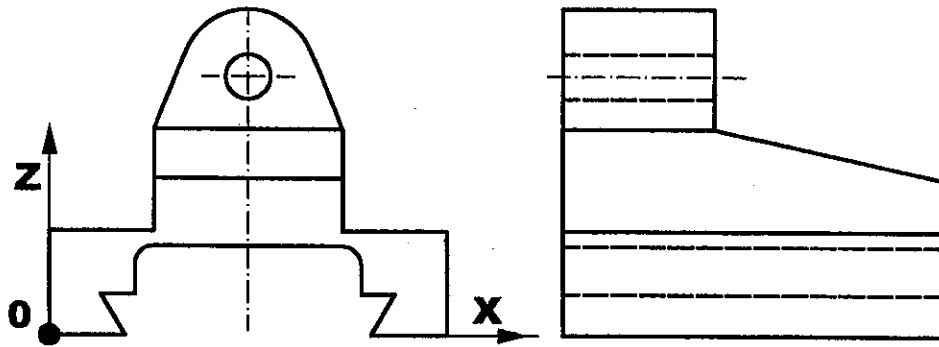

OPCIÓN B

PARTE IV. NORMALIZACIÓN Y TÉCNICAS GRÁFICAS

Calificación máxima: 2.5 puntos

Tomando las medidas del dibujo, acotar la pieza adjunta representada a escala 1:1 de dos formas: en serie y en paralelo.

Nota: Todas las partes de la pieza son cilíndricas.

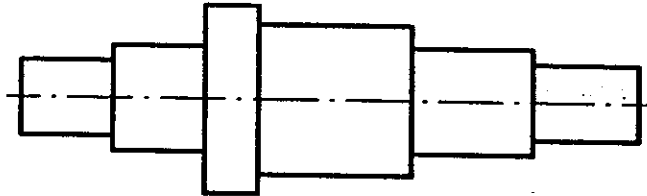
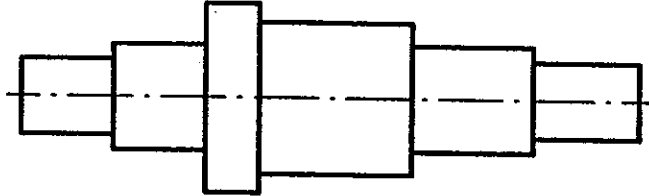

	Pruebas de acceso a las Universidades de Castilla y León	DIBUJO TÉCNICO LOGSE	CRITERIOS DE CORRECCIÓN	 Tablón de anuncios
--	--	----------------------------------	--	--

ESTRUCTURA DE LOS CONTENIDOS

Se presentan al alumno dos Bloques u opciones, **A** y **B** para que elija una de ellas, **en su totalidad**.

Cada Bloque, a su vez, consta de las siguientes partes:

- Parte I: Geometría Métrica.
- Parte II: Sistema Diédrico.
- Parte III: Representación de Perspectivas.
- Parte IV: Normalización y Técnicas Gráficas.

CRITERIOS ESPECÍFICOS DE CORRECCIÓN Y CALIFICACIÓN DE LA PRUEBA

- En la calificación deben considerarse por separado la respuesta y la presentación formal, pesando mas la primera que la segunda.
 - En la **respuesta conceptual** debe ponderarse el grado de comprensión que posee el alumno sobre el problema o cuestión que expone y su correcta asunción de los conceptos. Como puntos meramente indicativos para esta valoración proponemos:
 - Conceptos expresados con claridad
 - Explicitación del proceso gráfico en los pasos utilizados
 - Utilización del método más idóneo en cada caso
 - Explicación por escrito de los pasos dados para la resolución gráfica de las cuestiones, que deberá ser somera y esquemática.
 - En la **presentación formal** se valorará en general la limpieza y seguridad en el trazo, el orden y la esquematización. Deberán tenerse en cuenta a título orientativo:
 - La utilización correcta de instrumentos de dibujo, aunque previamente se haya ayudado de croquis o esquemas a mano alzada. De todas formas en esta valoración no deben olvidarse las condiciones precarias en que se ha realizado el ejercicio (mesa y papel no adecuados).
 - La expresividad gráfica, diferenciando de alguna forma, por ejemplo, los datos, el proceso y los resultados.
 - La utilización, para conseguir lo anterior, de lapiceros negros de distintas durezas y calibres, y de colores, de forma que en la presentación se diferencien, por ejemplo, los datos con un determinado color y las soluciones con otro.
 - Que los trazos negros sean de distinto grosor según lo que representen (líneas auxiliares etc)
 - La correcta utilización de la Norma U.N.E en cuanto a tipos de líneas.
- Se acompañan las soluciones de las cuestiones de tipo Aplicación Práctica que pueden utilizarse como guía de corrección.
- No se nos escapa que en algún caso puede haber alguna otra solución también correcta que será valorada por el corrector, aconsejando en este caso, una mayor valoración a aquella que sea más lógica, sencilla y directa.
- La **calificación máxima** de cada parte consta en la misma.

Todos estos criterios de corrección deben entenderse como meramente indicativos, que se hacen con el único objetivo de unificar los criterios de los distintos correctores, pero por encima de ellos está el juicio sabio y objetivo del profesor-corrector, que en cada caso sabrá aplicar lo que más convenga.